

Wentylatory transportowe serii WPT stosowane są w transporcie pneumatycznym odpadów pochodzących z obróbki drewna i materiałów drewnopochodnych, skóry, gumy, tkanin, tworzyw sztucznych, metali itp., których temperatura nie przekracza +60°C.

Wentylator WPT służy wyłącznie do odciągania odpadów suchych i nie klejących. W przypadku zastosowania wentylatora w instalacji, w której spodziewane są większe kawałki transportowanego odpadu (pozostające na sicie o oczku kwadratowym 10x10mm) należy zastosować separator wstępny – np. łapacz klocków.

Wentylator przeznaczony jest do pracy w pomieszczeniach w zakresie temperatur od -20°C do +40°C i wilgotności do 90%. W stalowej obudowie wentylatora zastosowano otwarty wirnik, samoczyszczący się, spawany z blach stalowych, wyważony dynamicznie, mocowany wprost na wale silnika elektrycznego. Silniki elektryczne, kołnierzone przystosowane do zasilania z sieci trójfazowej 230/400V, 50Hz. Wentylatory serii WPT, produkowane na indywidualne zamówienia, mogą być dodatkowo wyposażone w kompensatory wlotowe i wylotowe, dyfuzory wylotowe, ramy antywibracyjne, obudowy dźwiękochłonne itp.



Rysunek wentylatorów serii WPT

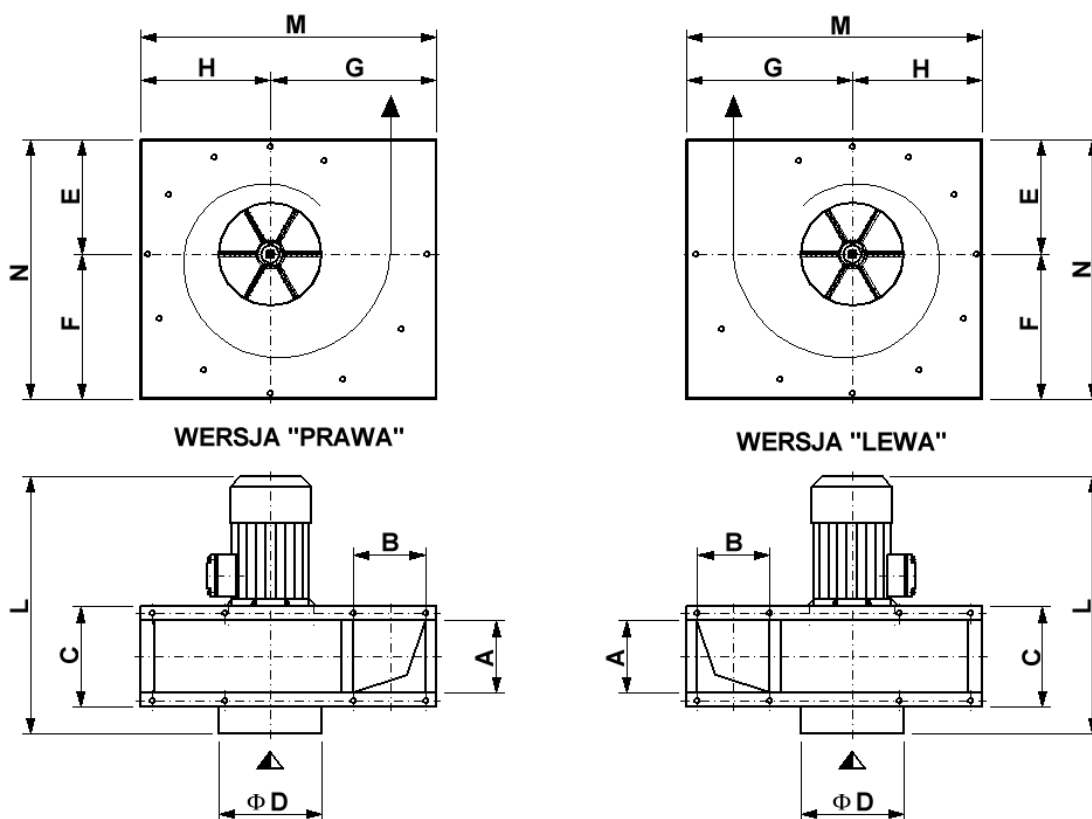

WYMIARY GABARYTOWE I CENNIK WENTYLATORÓW SERII WPT

Typ	Moc siln. (kW)	Obroty (1/min)	Wymiary (mm)											Masa kg
			A	B	C	D	E	F	G	H	L	M	N	
WPT-3	0,75	2900	130	130	180	125	200	240	260	240	480	500	440	29
WPT-4	2,2	2900	140	140	190	200	225	280	325	250	515	575	505	43
WPT-5	4,0	2900	160	315	210	225	240	330	395	285	590	680	570	57
WPT-6	6,0	2900	190	300	240	250	275	375	445	335	615	780	650	89
WPT-7	11,0	2930	166	356	234	300	310	455	562	371	880	935	770	185

Wentylatory typu WPT są stopniowo wycofywane z produkcji i zastępowane nową serią wentylatorów WTR. Zapraszamy na stronę www.aerowent.pl

CHARAKTERYSTYKI WENTYLATORÓW serii WPT

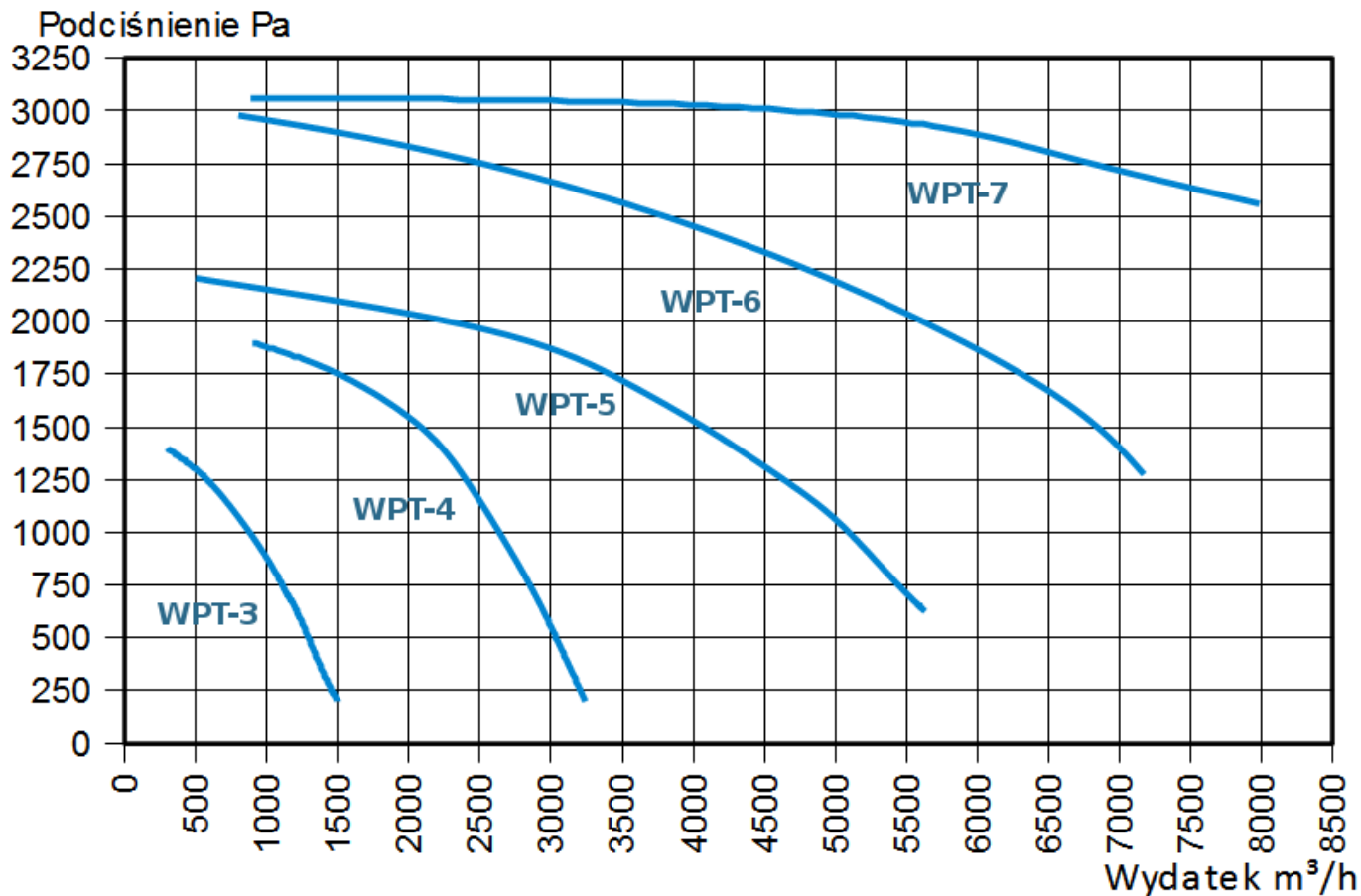

WYMIARY GABARYTOWE I CENNIK WENTYLATORÓW SERII WPT

Typ	Moc siln. (kW)	Obroty (1/min)	Wymiary (mm)											Masa kg
			A	B	C	D	E	F	G	H	L	M	N	
WPT-3	0,75	2900	130	130	180	125	200	240	260	240	480	500	440	29
WPT-4	2,2	2900	140	140	190	200	225	280	325	250	515	575	505	43
WPT-5	4,0	2900	160	315	210	225	240	330	395	285	590	680	570	57
WPT-6	6,0	2900	190	300	240	250	275	375	445	335	615	780	650	89
WPT-7	11,0	2930	166	356	234	300	310	455	562	371	880	935	770	185

Wentylatory typu WPT są stopniowo wycofywane z produkcji i zastępowane nową serią wentylatorów WTR. Zapraszamy na stronę www.aerowent.pl